



トースター保証書

持込修理

本書は、お買い上げの日から下記期間中、故障が発生した場合に、下記記載内容で無料修理を行うことをお約束するものです。

〈無料修理規定〉

1. 取扱説明書、本体貼付ラベル等の注意書に従った正常なご使用状態で、保証期間中に故障した場合には無料修理をさせていただきます。
(イ)無料修理をご依頼になる場合には、お買い上げの販売店に製品と本書をご持参・ご提示いただき、お申し付けください。
(ロ)お買い上げの販売店に無料修理をご依頼にならない場合には、エスケイジャパン株式会社にご連絡ください。
2. ご転居の場合の修理ご依頼先などは、お買い上げの販売店、またはエスケイジャパン株式会社にご相談ください。
3. ご贈答等で本書に記入の販売店で無料修理をお受けにならない場合には、エスケイジャパン株式会社へご連絡ください。
4. 保証期間中でも次の場合には原則として、有料とさせていただきます。
(イ)ご使用上の誤り、および不当な修理や改造による故障および損傷。
(ロ)お買い上げ後の落下、移動、輸送などによる故障および損傷。
(ハ)お買い上げ後の地震、水害、落雷、その他天災地変、および公害、煙害、ガス害(硫化ガスなど)、異常電圧、指定以外の使用電源(電圧、周波数)などによる故障および損傷。
(ニ)車両、船舶等に搭載された場合に生ずる故障および損傷。
(ホ)一般家庭以外(例えば業務用など)に使用された場合の故障および損傷。
(ヘ)本書のご提示のない場合。

- (ト)本書にお買い上げ年月日、お客様名、販売店名の記入のない場合、あるいは字句を書き換えられた場合。
5. 本書は日本国内においてのみ有効です。This warranty is valid only in Japan.
6. 本書は、盗難、火災などの不可抗力以外で紛失された場合は、再発行いたしませんので大切に保管してください。
※この保証書は、本書に明示した期間、条件のもとにおいて無料期間修理をお約束するものです。
従ってこの保証書によって、お客様の法律上の権利を制限するものではありませんので、保証期間経過後の修理についてご不明な場合は、お買い上げの販売店、またはエスケイジャパン株式会社にお問い合わせください。
※リサイクル店などによる再販売品については、弊社の責任の範囲ではありません。
※保証期間経過後の修理や補修性能部品の保有期間については取扱説明書をご覧ください。

ご販売店様へ：必要事項をご記入のうえ、お客様にお渡しください。

品番	SKJ-GZ80T		
	対象部分	期間(お買い上げ日より)	保証の条件
保証期間	本体	1年	持込修理
お買い上げ日	年 月 日		
お客様	お名前 様		
	ご住所 電話		
販売店	販売店名		
	ご住所 電話 印		

※個人情報の取扱いについて

弊社は、お客様の個人情報の保護に関する法律を遵守し、お客さまの個人情報の保護に努めます。
お客様の個人情報は、弊社製品の保証・アフターサービスのために利用し、他の目的には利用いたしません。
お客様の同意なしに第三者への開示・提供を行うことはありません。
弊社は、お客様の個人情報が適切に管理されるよう、業務委託先に対して指示・監督を行うなど十分な注意を払います。

エスケイジャパン株式会社

【ご相談窓口】 〒818-0063 福岡県筑紫野市桜台 2-23-2
TEL.092-921-4210 Eメール: skjsupport@qtk.co.jp
電話受付時間 午前10時～午後5時(土・日・祝日を除く)

(C)D16



トースター 取扱説明書

品番

SKJ-GZ80T

保証書付(裏表紙)

このたびは、トースターをお買い上げいただき、誠にありがとうございます。

ご使用になる前に、必ずこの取扱説明書をよくお読みいただき、

正しく安全にご使用ください。

**お読みになった後は、大切に保管していただき、
取扱いが不明な場合や、不都合が生じたときにお役立てください。**

初めてお使いになるときは、ご使用の前に必ず受け棚を固定しているバンド(2カ所)を取り外してください。(P.4参照)



製品は日本国内用に設計されていますので、国外では使用できません。
FOR USE IN JAPAN ONLY.

上手に使って 上手に節電

もくじ



安全上のご注意	1~3
各部のなまえ	4
使いかた	5
ワンポイントアドバイス	6
お手入れについて	7・8
修理サービスを依頼する前に	9
修理サービスについて	9
仕様	10
保証書	裏表紙

安全上のご注意

※ご使用になる前に、この『安全上のご注意』をよくお読みのうえ、正しくお使いください。



表示について

※ここに表示している『安全上のご注意』は、あなたや他の人への危害や損害を未然に防止するためのものです。『危険』『警告』『注意』の3つに大別してお知らせしています。いずれも安全に関する重要な内容ですので、必ず守ってください。

	危険 取扱いを誤ると死亡または重傷を負う可能性が高い内容を表示しています。
	警告 取扱いを誤ると死亡または重傷などを負う可能性が想定される内容を表示しています。
	注意 取扱いを誤ると傷害を負う可能性または物的損害のみが発生すると想定される内容を表示しています。

表示の例

※お守りいただく内容の種類を、絵記号で区分し説明しています(下記はその一例です)。

	△記号は、『警告や注意を促す』内容のものです。 図の中に具体的な注意内容(左図の場合は感電注意)を示しています。
	⊘記号は、してはいけない『禁止』内容のものです。 図の中や近くに具体的な禁止内容(左図の場合は分解禁止)を示しています。
	●記号は、必ず実行していただく『強制』内容のものです。 図の中に具体的な指示内容(左図の場合は差込みプラグをコンセントから抜く)を示しています。

※お読みになった後も、
お使いになる方が
いつでも見られる所に、
保管してください。

危険

改造は絶対しない。
また、修理技術者以外の方が
分解したり修理しない。
 分解禁止

●火災・感電・ケガの原因となります。
修理はお買い上げの販売店または、ご相談窓口にご相談ください。

カーテンなどの可燃物の
近くで使用しない
 禁止

●火災のおそれがあります。

受皿に油を入れて使わない
 禁止

●火災のおそれがあります。

子供だけで使わせたり、幼児の
手の届くところで使わない
 禁止

●やけど・感電・ケガをするおそれがあります。

水につけたり、水をかけたりしない
 水場使用禁止

●感電・ショートのおそれがあります。

定格15A以上、交流100Vの
コンセントを単独で使用する
 指示

●他の器具と併用した場合、分岐コンセント部が異常発熱して発火することがあります。

差込みプラグはぬれた手で
抜き差ししない
 ぬれ手禁止

●感電やケガをするおそれがあります。

電源コードやプラグが傷んだり、
コンセントの差し込みがゆるい
ときは使用しない
 指示

●もしも電源コードに損傷がある場合は、すぐにお買い上げの販売店またはお客さま相談窓口にご相談ください。修理は必ず資格を持った人が行うこと。

仕様

電源	100 V 50-60 Hz共用
消費電力	800 W
調理タイマー	15分計タイマー
外形寸法	349 × 224 × 185 mm (幅 × 奥行き × 高さ)
庫内寸法	250 × 168 × 80 mm (幅 × 奥行き × 高さ)
質量	約 2.0 kg(受皿を含まず)
電源コード	約 1.0 m
安全装置	サーモスタット

付属品	
パンくずトレイ	1
受皿	1
取扱説明書(本書) (保証書付)	
付属品が損傷したり、紛失した場合は、お買い上げの販売店までお申しつけください。(有料)	

- 製品の的外観および仕様は、改良のため予告なく変更することがありますが、ご了承ください。
- 製品は日本国内用に設計されていますので、国外では使用できません。FOR USE IN JAPAN ONLY.

愛情点検	長年ご使用の『トースター』の点検を!
	<p>こんな症状はありませんか</p> <ul style="list-style-type: none"> ●ヒーターが割れている ●電源コード、プラグが異常に熱い ●電源コードに深いキズや変形がある ●異常な音や焦げくさいにおいがする ●その他異常や故障がある <p>➡ 以上のような症状のときは、使用を中止し、故障や事故の防止のため必ず販売店に点検をご相談ください。</p>



修理サービスを依頼する前に

■異常が生じたときは、以下の点をお調べになり、それでも具合の悪いときは、お買上げの販売店にご相談ください。

こんなとき	おたしかめください
加熱されない	<ul style="list-style-type: none"> ●差し込みプラグはコンセントにしっかりと差し込んでいますか。 ●タイマーはセットしましたか？
蒸気もれる	<ul style="list-style-type: none"> ●食パンや水分が多いものを焼くと蒸気が出ることがありますが、故障ではありません。
途中でヒーターが消える ヒーターが消えたりついたりする ヒーターがつかない	<ul style="list-style-type: none"> ●温度を調整するためにサーモスタットが働き、自動的にヒーターが消えたり、ついたりします。故障ではありません。

修理サービスについて

(1) 保証書

●この説明書の裏表紙に保証書がついています。保証書は、お買上げの販売店で「販売店・お買上げ日」などの記入をご確認のうえ、内容をよくお読みの後、大切に保管してください。

保証期間：お買上げ日から本体1年間

(2) 修理を依頼される時

上記の表に従ってご確認の後、直らないときは、まず差し込みプラグを抜き、お買上げの販売店へご連絡ください。

●保証期間中でも

保証書のご提示なき場合、有料修理となる場合があります。

●保証期間を過ぎているときは

修理により使用できる場合は、お客様のご要望により有料修理いたします。製品名、品番、お買上げ日、故障の状況(できるだけ具体的に)をご連絡ください。

よくお読みください

●修理料金については

修理料金の内容は技術料、部品代となっております。
[技術料] 故障箇所の診断、修理及び部品交換、調整、修理完了時点検などの作業にかかる費用。
[部品代] 修理に使用した部品及び補助材料代。

(3) 補修用性能部品の保有期間

このトースターの補修用性能部品(製品の機能を維持するために必要な部品)の最低保有期間は、製造打ち切り後5年です。
この期間は経済産業省の指導によるものです。

(4) ご使用中ふだんと変わった状態になりましたら、

ただちにご使用を中止し、お買上げの販売店に点検・修理をご依頼ください。

●お客様ご自身の分解・修理は危険です。
修理には特殊な技術が必要です。



(5) 修理サービスについてご不明な場合

修理サービスや製品についてのご相談は、お買上げの販売店、または、エスケイジャパン株式会社サービスセンターにご相談ください。

警告

電源コードは束ねたり、引っ張ったり、無理に曲げたり、ねじったり、重いものを載せたり加熱したり、加工したりしない



禁止

●電源コードが破損し、感電・ショート・火災の原因になります。

差し込みプラグの刃および刃の取付面にホコリが付着している場合はよく拭く



ホコリを取り除く

●火災の原因になります。

お手入れの際は、必ず差し込みプラグをコンセントから抜く



●感電やケガをするおそれがあります。プラグを抜く

異常時(煙・におい等)は、使用を中止して差し込みプラグを抜きお買上げの販売店またはお客様相談窓口にご相談ください。



指示

●異常のまま運転を続けると、故障・感電・火災の原因になります。

注意

バターやジャムを塗ったパンを焼かない



禁止

●パンが発火することがあります。

必要以上に加熱しない



禁止

●過熱により発火することがあります。

生の肉や魚を直接焼かない



禁止

●調理の油に引火することがあります。

燃えやすいものを本体の上に載せたり、本体の下に入れて使わない



禁止

●火災の原因になります。

缶詰や瓶詰等を直接加熱しない



禁止

●高温になり破裂したりして、やけどやケガをすることがあります。

必ず、パンくずトレイをセットする



指示

●火災の原因になります。

使用中や使用直後は金属部に触れない



接触禁止

●高温ですので、やけどをすることがあります。

調理以外の目的で使用しない



禁止

●火災ややけどの原因になります。

壁や家具の近くで使わない



禁止

●熱で壁や家具を傷め、変色・変形の原因になります。

使用中は本体から離れない



禁止

●調理物が発火することがあります。

不安定な場所や熱に弱い敷物の上では使用しない



禁止

●火災の原因になります。

お手入れは冷えてから行う



指示

●高温部に触れるとやけどのおそれがあります。

⚠ 注意

使用後は必ずお手入れをする

- 調理くずや油分が残ったまま調理すると、発煙・発火のおそれがあります。



指示

調理物が発煙・発火した場合は、すぐにタイマーを切り、差込みプラグを抜く

- 火災の原因になります。炎が消えるまでとびらを開けないでください。空気が入り、炎が大きくなります。また、とびらのガラスが割れることがありますので水をかけないでください。



指示

差込みプラグを抜くときは、コードを持たずにプラグを持って抜く

- コードを引っ張ると、コードが破損し、感電・ショート・火災の原因になります。

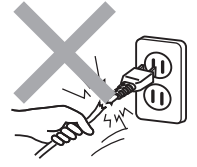

プラグを持つ

使用時以外は、差込みプラグをコンセントから抜く

- 誤使用によるやけどや絶縁劣化による感電・漏電火災の原因になります。



プラグを抜く

■ 差込みプラグ・電源コードの安全点検

- 電源コードに亀裂や、すり傷がありませんか？
- 差込みプラグがコンセントに根元まで確実に差し込まれていますか？
- 差込みプラグに異常な発熱はありませんか？
- 差込みプラグの刃および刃の取付け面にホコリが付着していませんか？

お願い

空焼きはしない

- 故障の原因になります。

紙やプラスチック製など熱に弱い容器を入れない

- 燃えることがあり、危険です。

アルミホイルをパンくずトレイに敷かない

- 故障の原因になります。

本体の天面に受皿や熱に弱い容器を置いたまま調理しない

- 天面が変色したり、容器が変形する原因になります。

焼き網や受皿を他の調理器具(ガステーブルなど)に使用しない

- 変形や破損するおそれがあります。

開けたとびらの上に調理物を載せない

- 故障やバランスを崩してとびらや本体が落下するおそれがあります。

パンくずトレイのお手入れはこまめに行う

- パン屑など食品カスがたまると発火のおそれがあります。

焼き網や受皿のお手入れはこまめに行う

- 塩分・油脂分による腐食のおそれがあります。

使用場所について

周囲の可燃物から以下の隔離距離を保つようにして使用すること(可燃物が木製の壁・家具などの場合)

- 火災のおそれがあります。
- 前方および左右どちらか一方は必ず開放してください。
- ビニールクロスや樹脂製の熱に弱い壁・家具等の場合は、さらに距離を離してください。

⚠ 注意 左右どちらか一方を必ず開放してください。

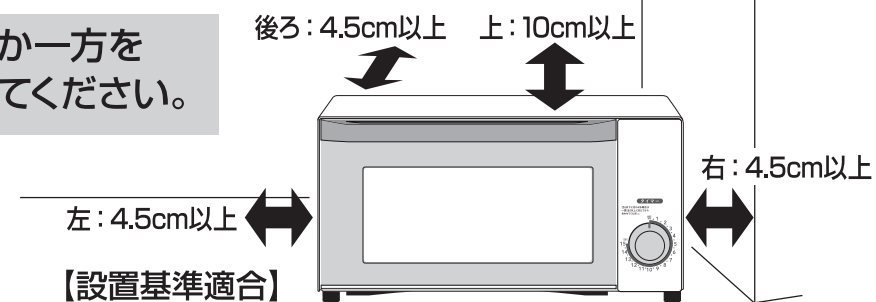

お手入れについて

- お手入れはこまめに行ってください。
- ベンジン・シンナー・みがき粉・たわし類などは使わないでください。表面を傷つけたり、化学変化をおこしたりする原因になります。

警告

お手入れの際は、必ず電源プラグをコンセントから抜き、本体が冷めてから行う
●感電やけとケガをするおそれがあります。

本体(外側と内側)・とびら

よく絞ったやわらかい布で拭く

- 汚れが落ちにくい場合は、薄めた中性洗剤で拭き取ってください。中性洗剤を使用した後はよく水拭きをし、さらに乾いた布で拭いてください。

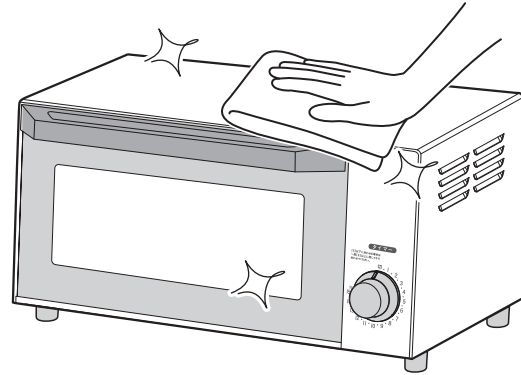

受皿

台所用中性洗剤を入れた水またはぬるま湯にひたして洗う

- 洗った後は、乾いた布で水気をよくふき取ってください。(ぬれたまま放置すると、サビが発生する原因になります。)

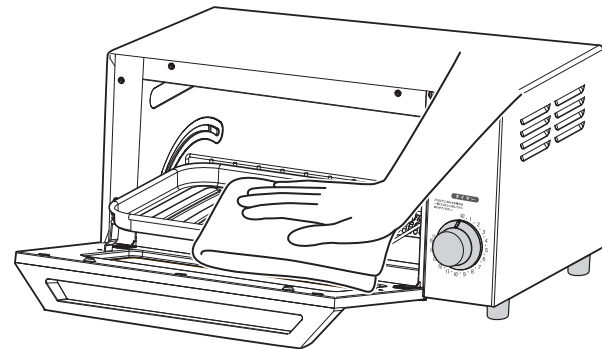

パンくずトレイ

外して水洗いする

- 手前に引き出して外します。(右図参照)
- 洗った後は、乾いた布で水気をよくふき取ってください。(ぬれたまま放置すると、サビが発生する原因になります。)
- パンくずトレイは、忘れずにセット(奥にあたる位置まで)してください。

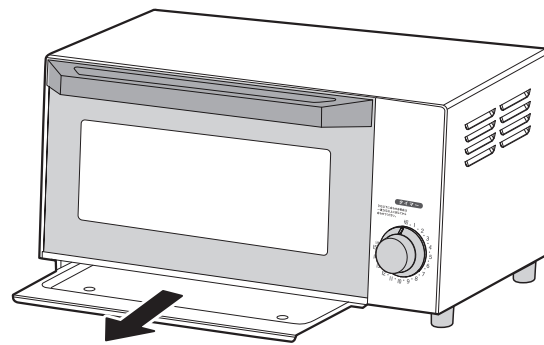

各部のなまえ

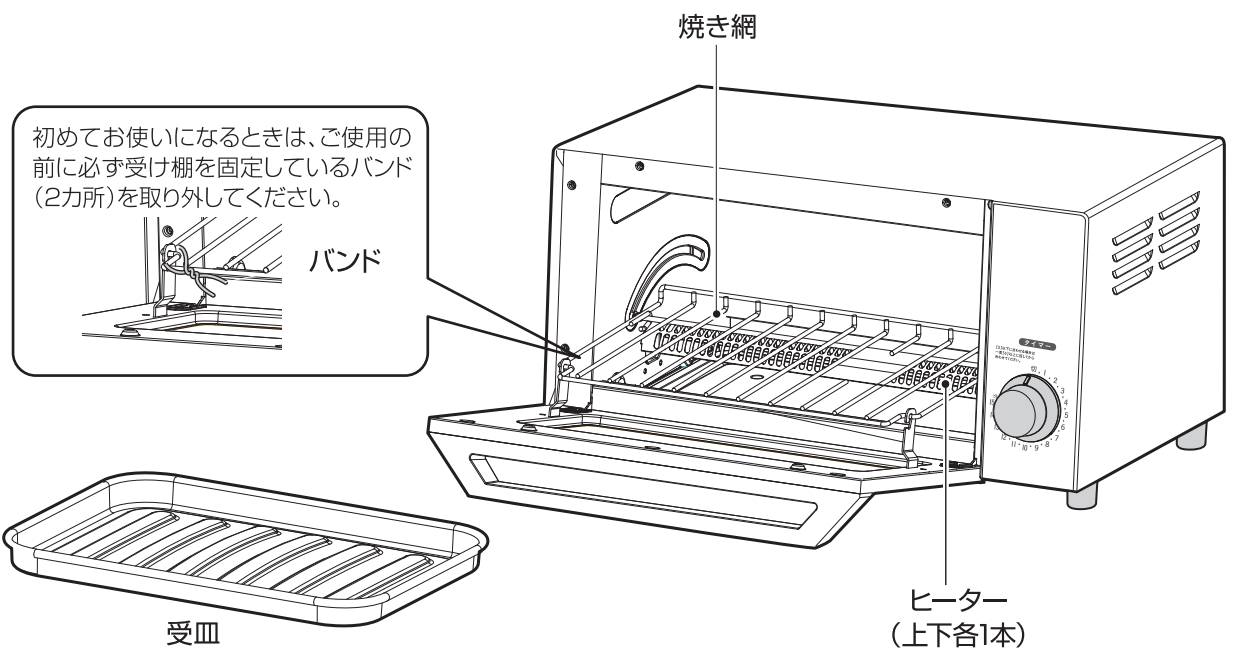
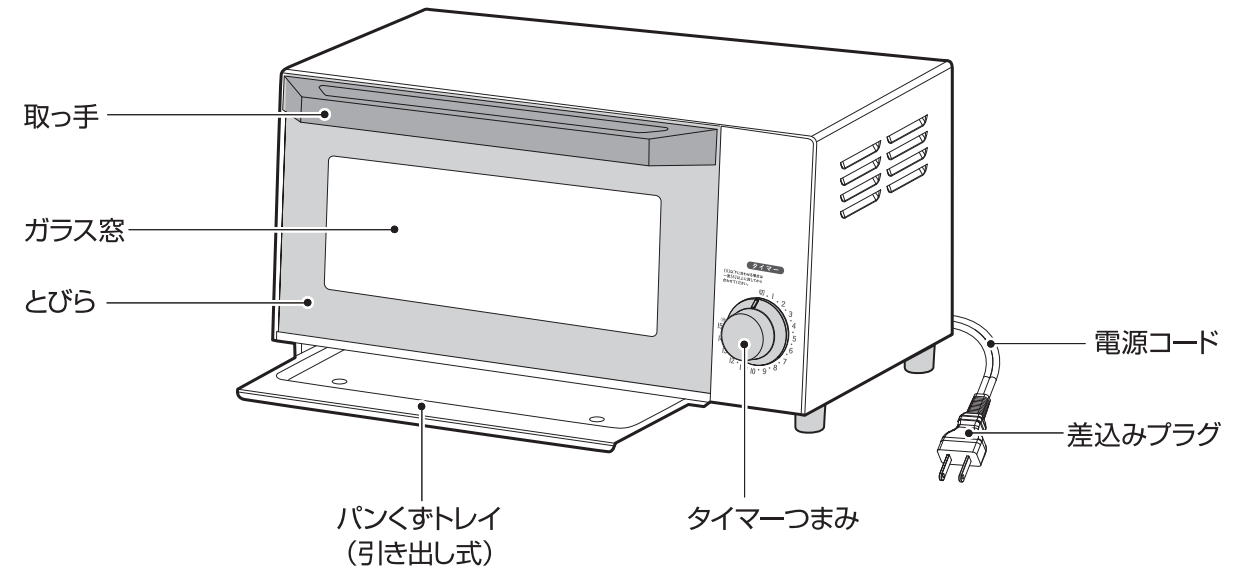

温度センサー(サーモスタット)について

- この製品には過熱を防ぐために、サーモスタット(温度調節器)がついています。調理の途中で、ヒーターが自動的に消えたりついたりしながら調理を続けます。(ヒーターが消えていても故障ではありません。)
- 連続で使用ときは、サーモスタットの動きにより消えたりついたりする回数が増えるため、調理時間が長くなる場合があります。

使いかた

初めてお使いになるときは、においや煙が出るかもしれませんが、故障ではありません。ご使用にともない出なくなります。

1 差込みプラグをコンセントに確実に差し込む

- タイマーつまみが「0」になっていることを確認してください。

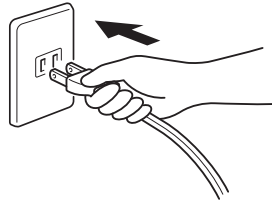

2 調理するものを入れてとびらを閉める

- 調理物は均等にならべてください。
- 汁の出るものは、付属の受皿をご使用ください。(調理中、受皿のそり具合で音がすることがありますが、故障ではありません。)

焼き網を使うとき

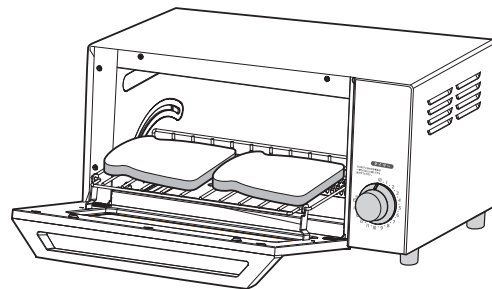

受皿を使うとき

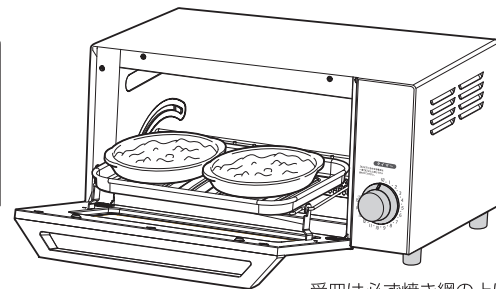

受皿は必ず焼き網の上に

3 タイマーつまみを合わせる

- 1目盛は約1分です。(「5」以下でセットするときは、一度「6」以上に回してから戻してください。)

- 途中で切りたいときは「0」に戻してください。

※調理物の水分が本体ととびらのすき間から水蒸気となって出ることがあります。(故障ではありません。)

※調理物を必要以上に加熱したり、長時間連続使用したときは高温になり、本体の一部が変色することがあります。

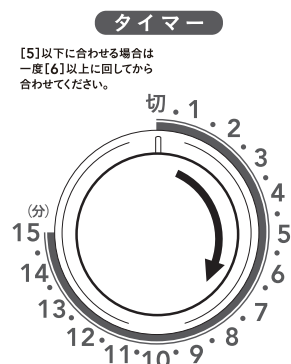

4 できあがり

- “チン”と音が鳴ったら調理物を取り出す。

※とびらを開くときは静かにあけてください。いきおいよく開くと受皿や調理物が飛び出してくることがあります。

※受皿や調理物などが高温になっていますので、やけどに十分ご注意ください。(受皿の取り出しには、ミトンなどをご使用ください。)

- ご使用後は、電源プラグを抜いてください。

ワンポイントアドバイス

アルミホイルを上手に使う

- 焦げやすいものは調理の途中で焼き色が付いてきたらアルミホイルをかぶせます。
- においが出るものや油が出るもの(魚・肉など)は、アルミホイルで包み、受皿に載せて調理します。
- 受皿にアルミホイルを敷くと汚れにくく、お手入れが楽になります。

きりもちを調理するときは…

- 種類・大きさ・量により、焼け具合を見ながら調理時間を調節しましょう。
- 表面が焼けても内部が固い場合は、余熱のある庫内に約2～4分入れておくとやわらかくなります。

市販の冷凍食品を調理するときは…

- 必ず「オーブントースター用」と表示のあるものを使用し、食品パッケージ記載の調理時間を参考にしてください。(サーモスタットの働きにより調理時間が長くなる場合があります。)
- 電子レンジ専用の冷凍食品は発火するおそれがありますので、使用しないでください。

連続して調理するときは…

- とびらを開けて約2分庫内を冷ましてください。(とびらを開けたまま次の調理の準備をするとよいでしょう。)
- 庫内を冷まらずに連続して調理すると、サーモスタットの働きによりヒーターが付きにくく調理時間が長くなります。

